

記号	来歴	年月日	記入
△	仕上加工指示記載	2021.6.23	大久保

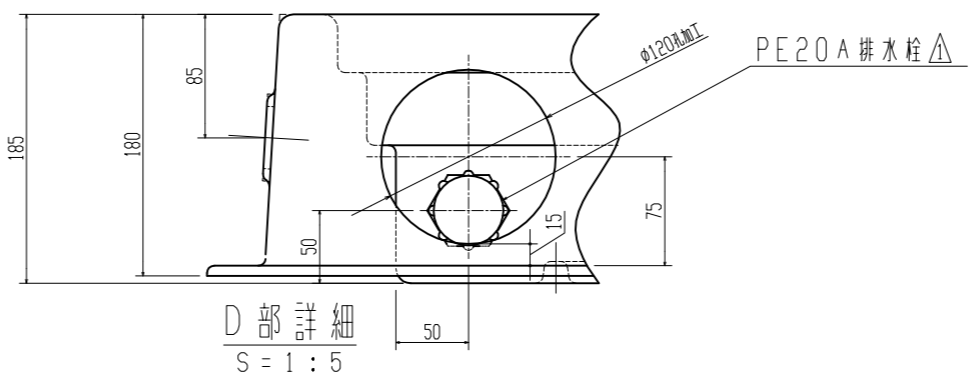
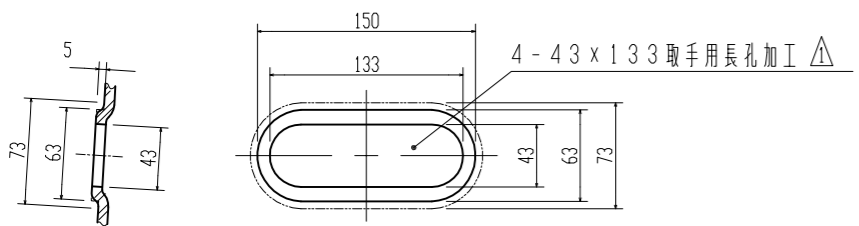
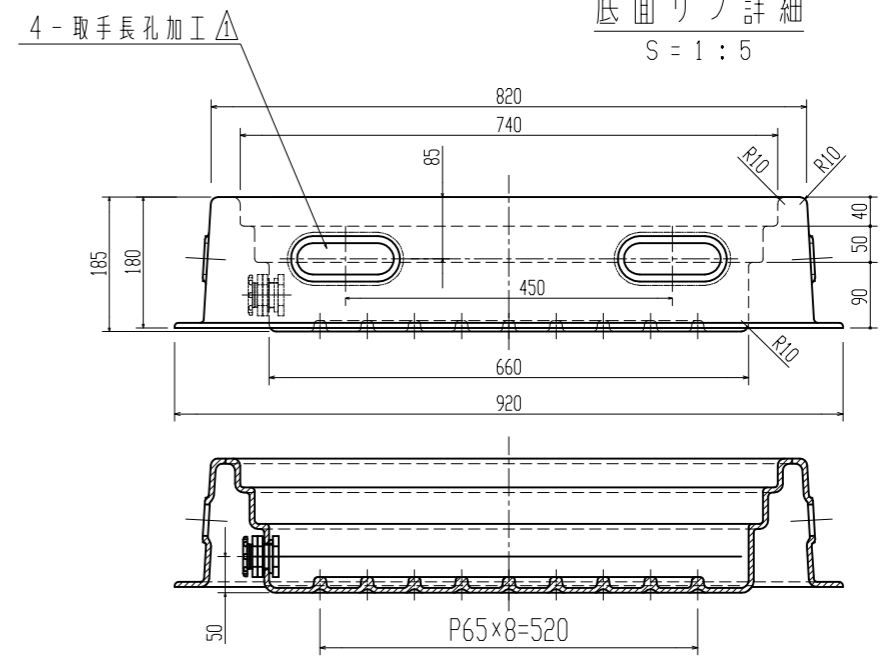
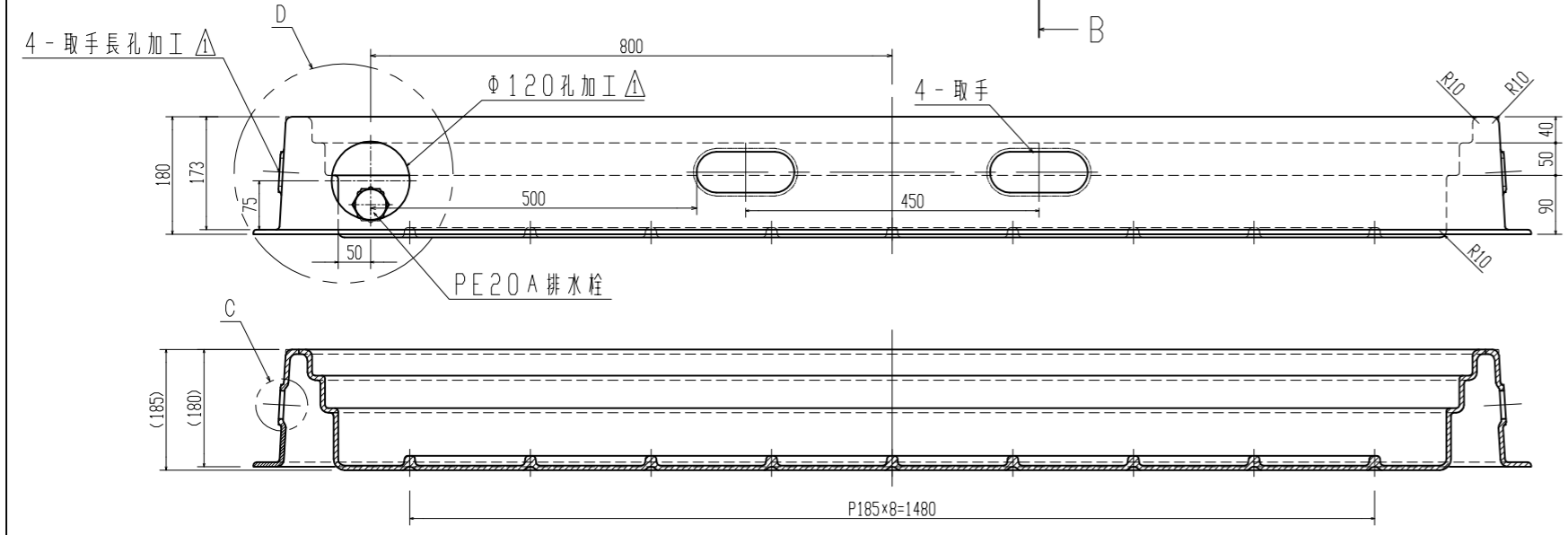
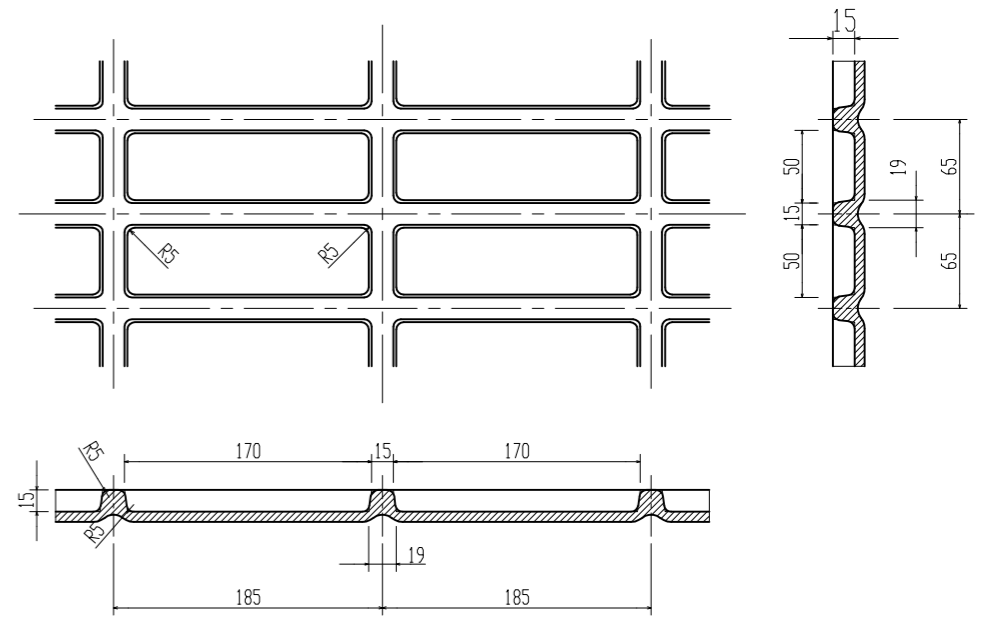
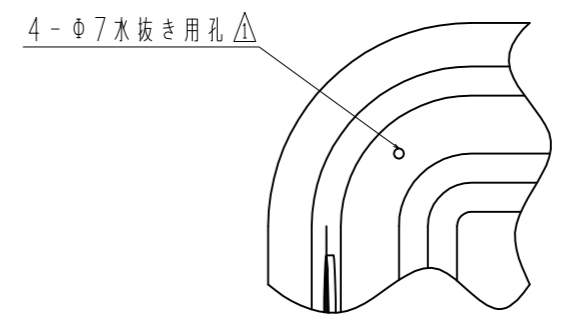
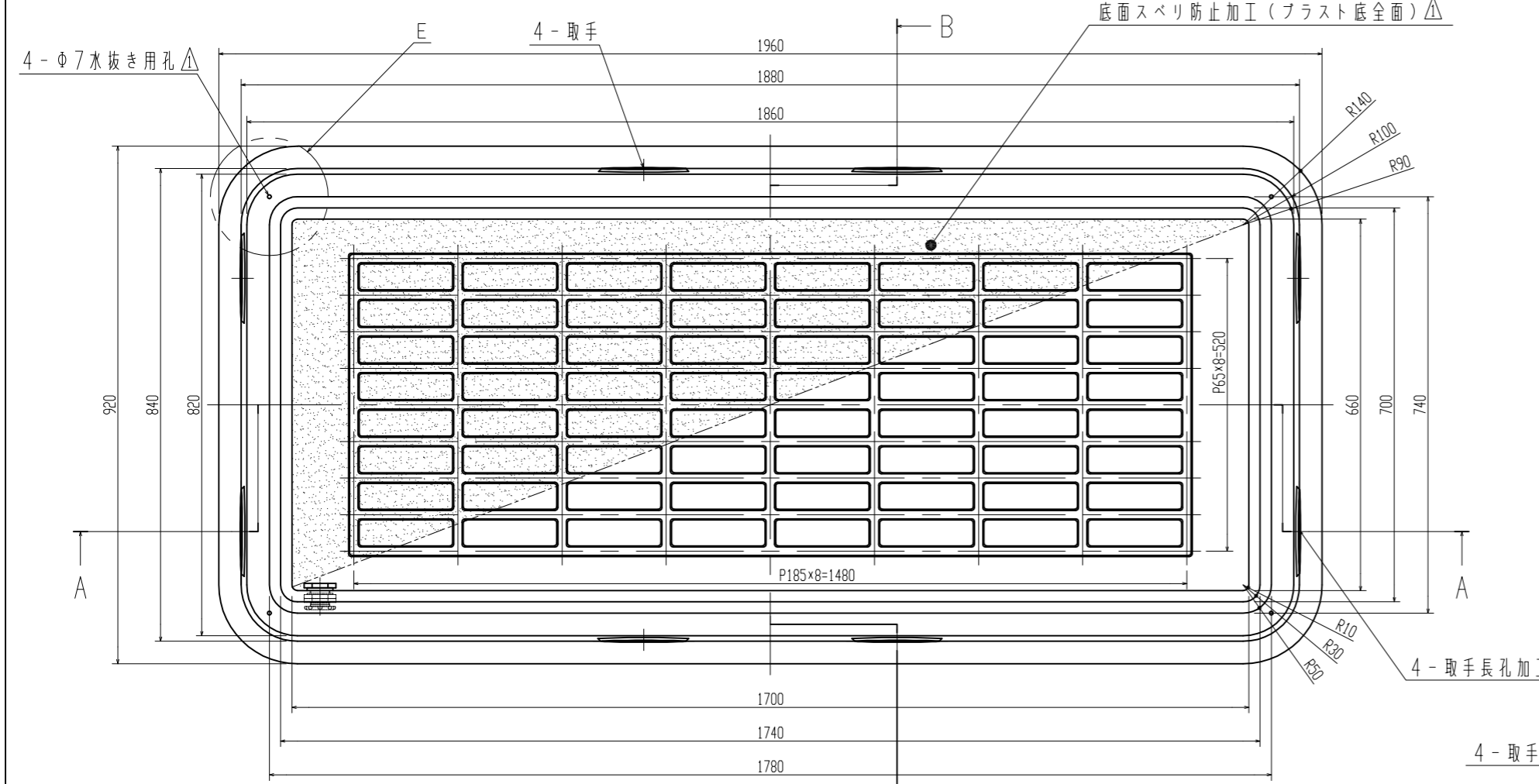

3. 投入樹脂量: 21kgトスル。  
2. 寸法公差ハ±1.5%トスル。  
注記 1. 材質ハポリエチレントスル。

設計	製図	検図	承認	名	消毒槽
佐藤	大久保	佐藤			
年月日	R3.6.23	尺度	1/10	図番	T4307-S02△
北海道スイコ-株式会社					